

SWISS STOP

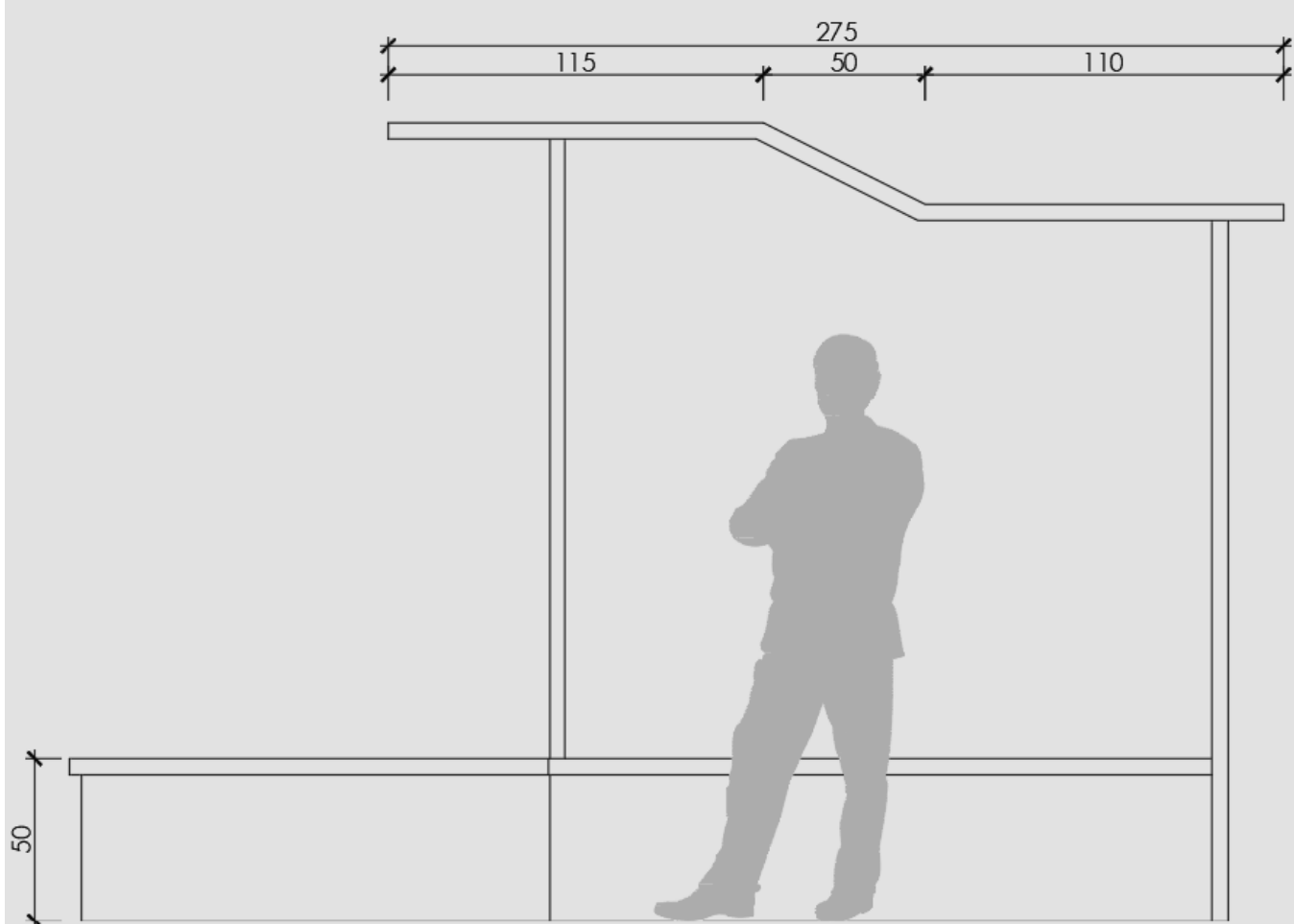

ANSICHT



KREUZRISS

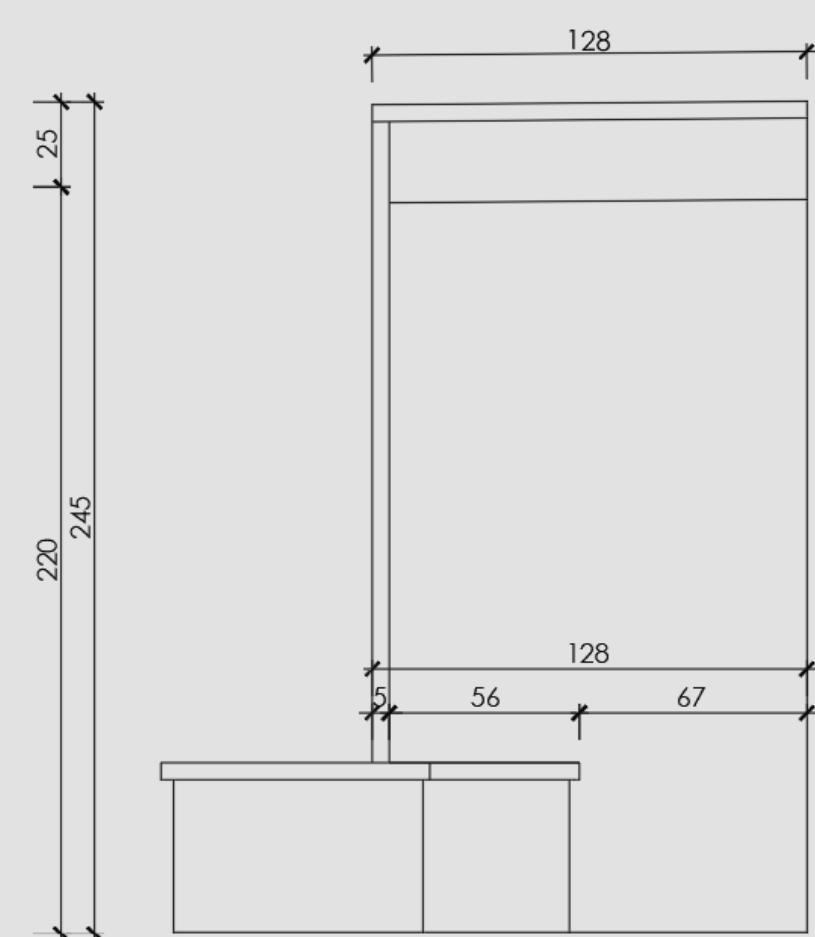

GRUNDRISS

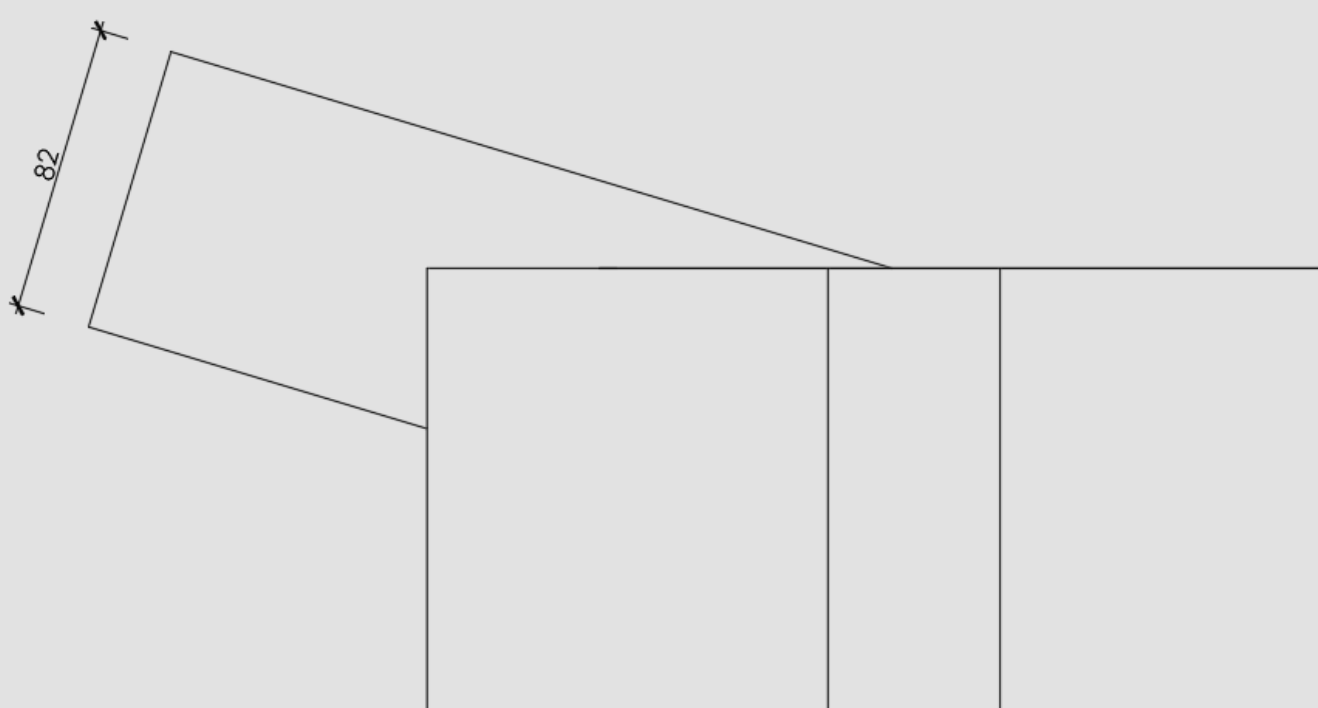

Entwurfsidee

Die Bushaltestelle wird mit einem klaren Fokus auf Funktionalität und modernen Design konzipiert. Die Verwendung von Faserzementplatten für die Seitenwände, das Dach und die Unterkonstruktion bieten eine robuste und wetterbeständige Struktur. Der Sitzbereich aus Holz weist eine warme und einladende Atmosphäre auf. Die Glasfront schützt die Wartenden vor Regen und Wind.



RENDERING



RENDERING